

## BR100



### 제 품 사 양

전원	220V, 60Hz, 1PH	최소소비전력(W)	1000 W
전원연결방식	전원플러그	최소소비전류량(A)	4.7 A
보 온 단 계	1 ~ 4 단계	화 력 단 계	5 ~ 7 단계
열량환산(Kcal/h) - 1시간 단위	864 Kcal/h		
제 품 크 기	Ø245 X 77 (mm)	제 품 무 게	약 1.8 Kg
Control 형태	버튼방식 / 분리형	제 품 형 태	Built-In Type
제품 최대하중	30 Kg		
제 품 기 능	<input checked="" type="checkbox"/> 안전기능 - 용기유무 구별기능 : LED 1, 7 깜빡임표시 - 주센서 단락 or 단선 감지 : LED 3, 6 or 4, 6 깜빡임표시 - 입력전원 문제감지 : LED 2, 3 or 3, 4 깜빡임 표시 - 제품 상판과열 방지기능(빈 용기과열 등) : LED 1, 2, 3, 4, 5, 6, 7 깜빡임표시 - 제품 내부 과열감지기능 : LED 4, 5 or 1, 3 깜빡임표시		
	<input checked="" type="checkbox"/> 보온 기능 - 1 ~ 4 단계		
	<input checked="" type="checkbox"/> 일반 가열 기능 - 5 ~ 7 단계		
	제품인증내역 : 국내 KC인증		
	무상 A/S 기간 : 1년 무상(소비자 과실시 유상)		

공장(본사) : 우)12202 / 경기도 남양주시 와부읍 고래산로 209 / Tel : 02-444-5895 / FAX : 031-793-5862

서울영업소 : 우)04969 / 서울시 광진구 아차산78길 75(광장동, 현대골든벨2차 지하1층) / Tel : 02-444-5895 / AS : 02-444-5094 / FAX : 070-4694-5412, 02-2178-9680

DIPO INDUCTION RANGE / www.dipoele.com

COPYRIGHT©2010 DIPO INDUCTION CO., LTD ALL RIGHTS RESERVED.

제품 매립시 타공 치수 (단위 : millimeters)

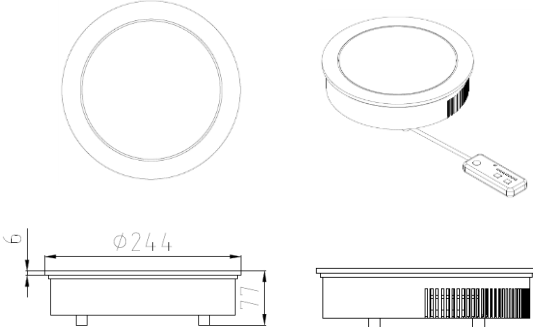
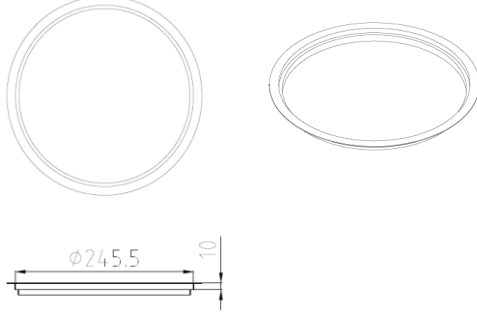
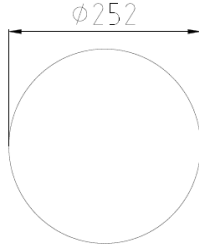
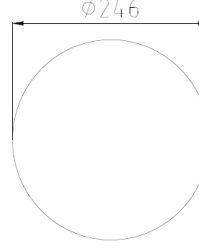
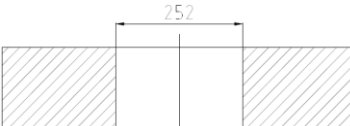
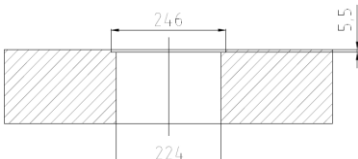
제품 사이즈	Install Guide
	
Install Guide 사용시 Case Cut Size	Install Guide 미사용시 Case Cut Size(받침Guide 용접)
	
Install Guide 사용시 Table Cut Size	L자 타공시 Table Cut Size
	
<p>공장(본사) : 우)12202 / 경기도 남양주시 와부읍 고래산로 209 / Tel : 02-444-5895 / FAX : 031-793-5862</p>	
<p>서울영업소 : 우)04969 / 서울시 광진구 아차산78길 75(광장동, 현대골든벨2차 지하1층) / Tel : 02-444-5895 / AS : 02-444-5094 / FAX : 070-4694-5412, 02-2178-9680</p>	
<p>DIPO INDUCTION RANGE / www.dipoole.com</p>	
<p>COPYRIGHT©2010 DIPO INDUCTION CO., LTD ALL RIGHTS RESERVED.</p>	